

Solai impalcato a quota 3.56m
scala 1:50

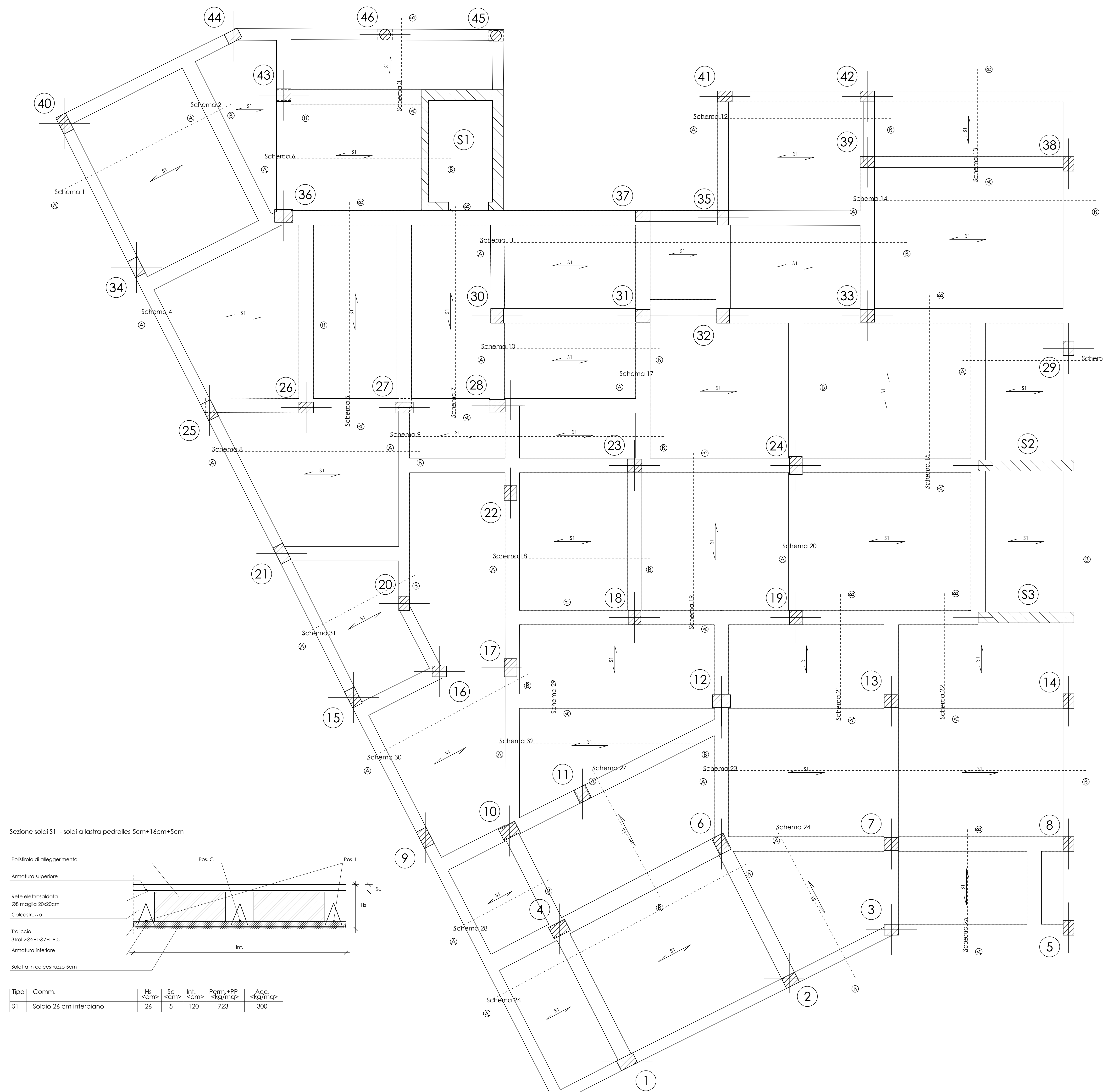

Sezione solai S1 - solai a lastre pedraltes Scm=16cmx5cm

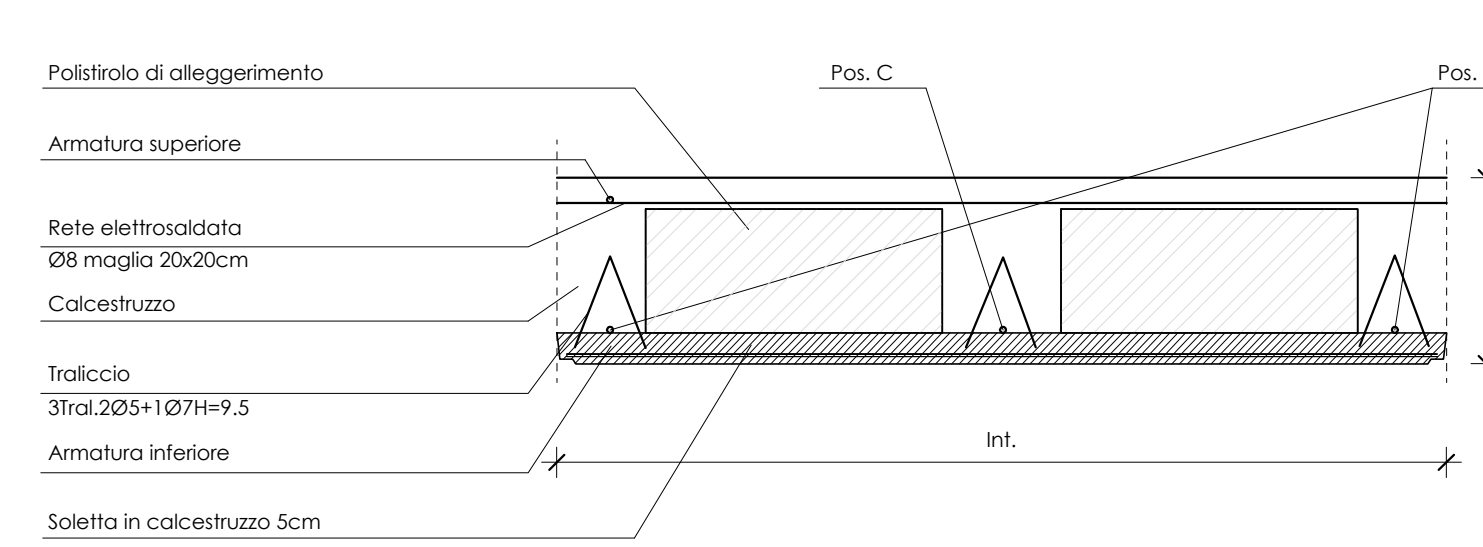

Tipo	Comm.	Mt <cm>	Sc <cm>	Int. <cm>	Pioggia <kg/mq>	Acc. <kg/mq>
S1	Solai 26 cm interpano	26	5	120	723	300

Schema 1

Schema 2

Schema 3

Schema 4

Schema 5

Schema 6

Schema 7

Schema 8

Schema 9

Schema 10

Schema 11

Schema 12

Schema 13

Schema 14

Schema 15

Schema 16

Schema 17

Schema 18

Schema 19

Schema 20

Schema 21

Schema 22

Schema 23

Schema 24

Schema 25

Schema 26

Schema 27

Schema 28

Schema 29

Schema 30

Schema 31

Schema 32

MATERIALI

- Calcestruzzo: C28/35
- Acciaio per opere in c.a. B450C controllato

NOTE

- Il coprirete deve essere 3 cm minimo.
- Le quote sono espresse in cm, ove non specificato.

COMUNE DI SERAVEZZA
PROVINCIA DI LUCCA

PIO ISTITUTO CAMPANA
Azienda Pubblica di Servizio alla Persona

**RIORGANIZZAZIONE DEGLI SPAZI INTERNI ED
ESTERNI DEL FABBRICATO ADIACENTE ALLA RSA
CON CONTESTUALE AMPLIAMENTO PER LA
REALIZZAZIONE DEL NUOVO NUCLEO ALZHEIMER
- 1° LOTTO -**

**PROGETTO ESECUTIVO
ELABORATI GRAFICI STRUTTURALI**

Il Committente: Presidenza Pio Istituto Campana Venturini Renzo	Il Progettista Strutturale: Ing. Riccardo Feliciani
--	---

OGGETTO: SOLAI IMPALCATO A QUOTA +3.56 m Scala 1:50

COMMENTI: Residenza Saco Sanitaria **Pio Istituto Campana**
Via F. Donati n. 100/116 55047 Seravezza (LU)

6.1s

Raggruppamento Temporaneo di Professionisti
Ing. Riccardo Feliciani - Arch. Giacomo Bacci - Ing. Alberto Del Carlo - Ing. Stefano Nadolfi